

Prilog 4

Živčić, Juraj

Supplement / Prilog

Publication year / Godina izdavanja: **2016**

Permanent link / Trajna poveznica: <https://urn.nsk.hr/urn:nbn:hr:128:041249>

Rights / Prava: [In copyright](#) / [Zaštićeno autorskim pravom](#).

Download date / Datum preuzimanja: **2025-03-12**



VELEUČILIŠTE U KARLOVCU
Karlovac University of Applied Sciences

Repository / Repozitorij:

[Repository of Karlovac University of Applied
Sciences - Institutional Repository](#)

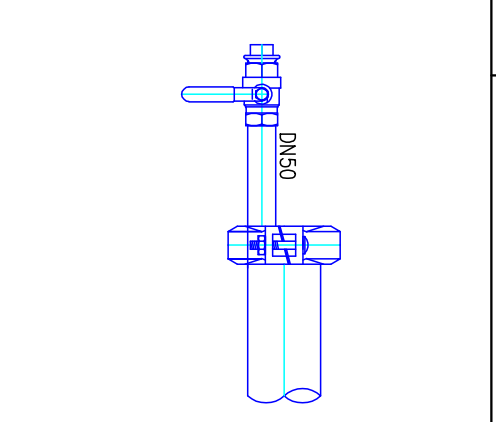

Maksimalni dimenzije i težina			
Tip	Težina (kg)	Visina (mm)	Širina (mm)
DN50	5,5	110	110
DN40	4,5	110	110
DN25	3,5	110	110
DN20	3,0	110	110

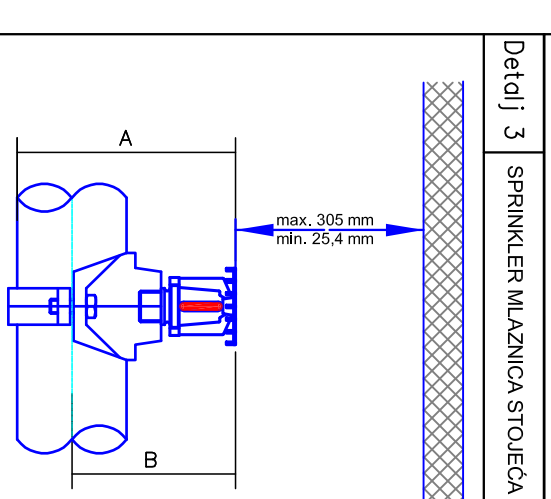

Maksimalni dimenzije i težina			
Tip	Težina (kg)	Visina (mm)	Širina (mm)
DN50	5,5	110	110
DN40	4,5	110	110
DN25	3,5	110	110
DN20	3,0	110	110

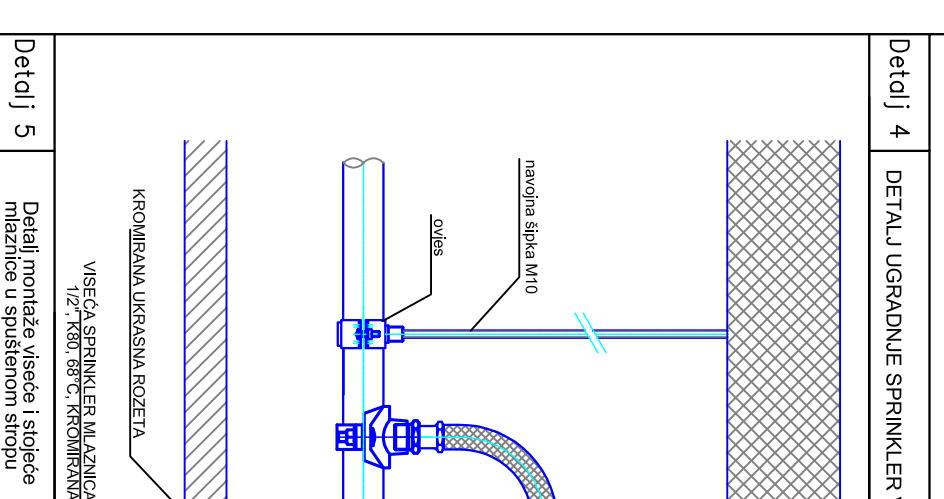

Maksimalni dimenzije i težina			
Tip	Težina (kg)	Visina (mm)	Širina (mm)
DN50	5,5	110	110
DN40	4,5	110	110
DN25	3,5	110	110
DN20	3,0	110	110

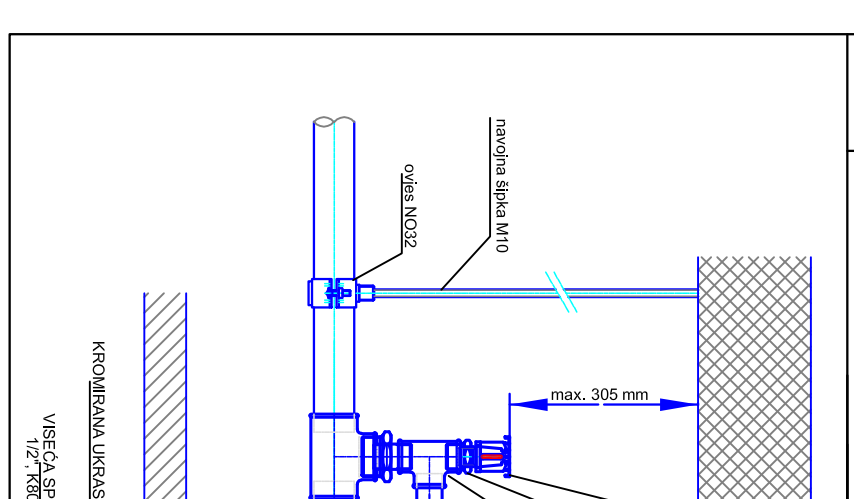

Maksimalni dimenzije i težina			
Tip	Težina (kg)	Visina (mm)	Širina (mm)
DN50	5,5	110	110
DN40	4,5	110	110
DN25	3,5	110	110
DN20	3,0	110	110

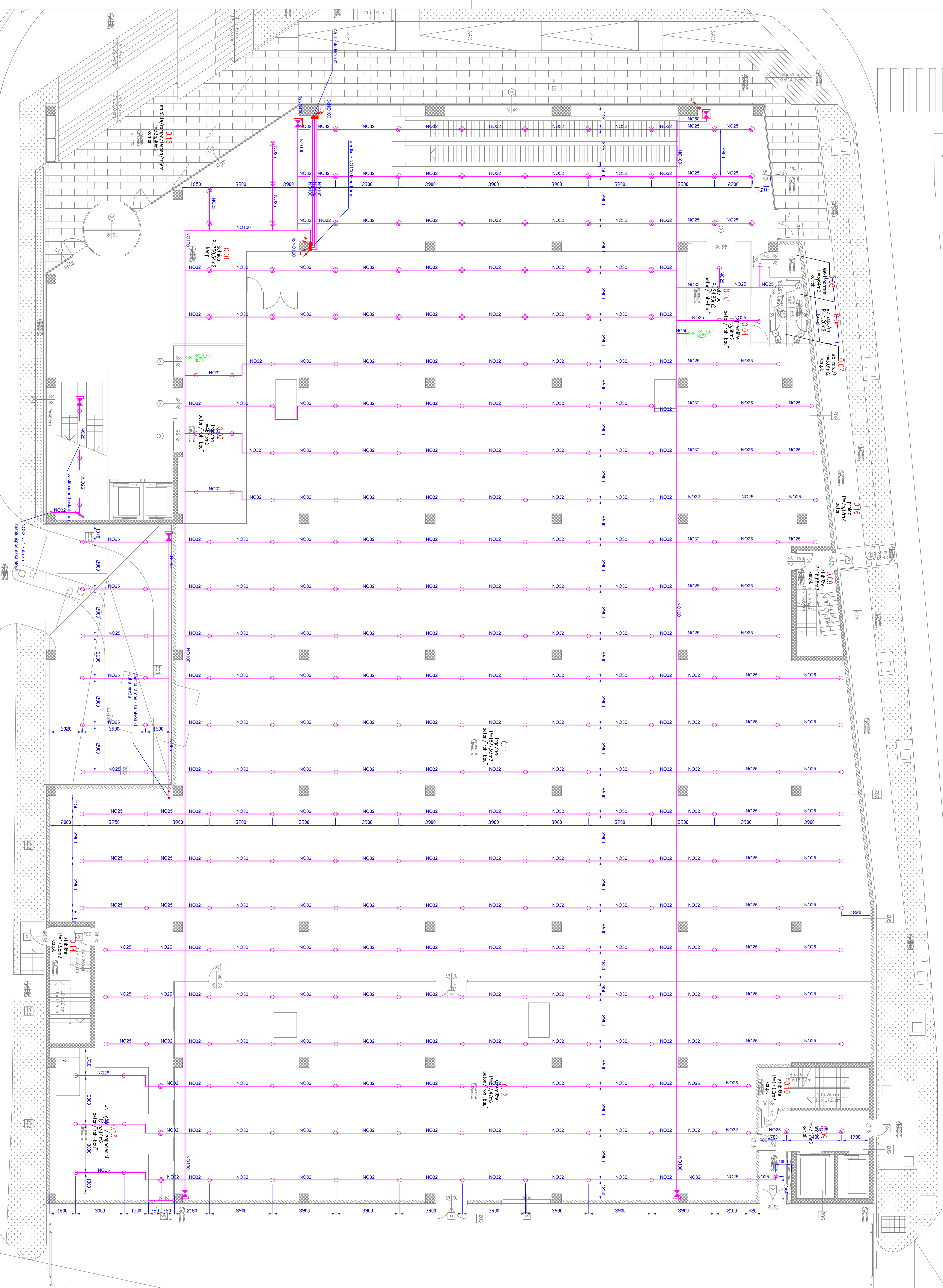

SPRINKLER d.o.o.

Ulica Matije Gupca, Zagreb, Hrvatska
 OIB: 672198389
 ZAMJENSKA GRADJEVINA - TRGOVAČKI CENTAR

Mjesta: 7
 Datum: 11.2014.

Skupina: 7
 A-359-14
 418-14

- ### LEGENDA
- SPRINKLERI MALIŽNA VISEĆA I STROŽIOMI K=80 88°C
 - SPRINKLERI MALIŽNA VISEĆA K=80 88°C
 - SPRINKLERI MALIŽNA VISEĆA VISEĆA K=80 88°C (u skladu s projektnim)
 - SPRINKLERI MALIŽNA VISEĆA VISEĆA K=80 88°C (u skladu s projektnim)
 - SPRINKLERI MALIŽNA VISEĆA VISEĆA K=80 88°C (u skladu s projektnim)
 - PRILUKA ZA SPRINKLERSKE VISEĆE I STROŽIOMI K=80 88°C
 - SRČAR ZA SPRINKLERSKE VISEĆE I STROŽIOMI K=80 88°C